

TLAKOMĚRY S BOURDONOVÝM PEREM S KONTAKTY, TYP 03 370, 03 370 A

ø 160 mm, tř. přes. 1,6 2,5 4,0

CENOVĚ VÝHODNÉ

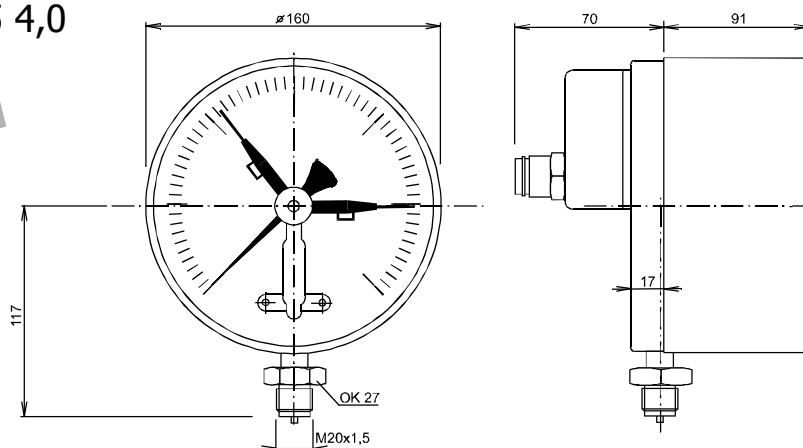

typ	03 370		
jmenovitá velikost	ø 160 mm		
měřicí člen	bourdonovo pero - bronz		
třída přesnosti	1,6%	2,5%	4,0%
rozsah měření	0...400 kPa, 0...600 kPa, 0...1 MPa, 0...1,6 MPa, 0...2,5 MPa -100...+500 kPa, -100...+900 kPa, -0,1...+1,5 MPa, -0,1...+ 2,4 MPa	0...160 kPa, 0...250 kPa, -100...+60 kPa, -100...+150 kPa, -100...+300 kPa,	0...100 kPa, -100...0 kPa,
typ	03 370 A		
měřicí člen	bourdonovo pero - ocel		
třída přesnosti	1,6%	2,5%	
rozsah měření	0...4 MPa, 0...6 MPa, 0...10 MPa, 0...16 MPa, 0...25 MPa, 0...40 MPa, 0...60 MPa, 0...100 MPa, 0...160 MPa,	0...2,5 MPa, -0,1...+2,4 MPa	
kryt	Al odlitek		
průhledítko	plexisklo		
číselník	Al bílý, rozsah a popis v černé barvě		
části strojku	CuZn		
přípoj: - poloha - závit	dole M20x1,5		
teploty	médium max. 80°C okolí: -25...+60°C		
krytí	IP30		
magnetické kontakty	1 min., 1 max., 2 min./min., 2 max./max.		

TL-P 03